

VIBRATIONS- AUSTRAGSBÖDEN

FÜR REIBUNGSLOSEN
SCHÜTTGUTFLUSS

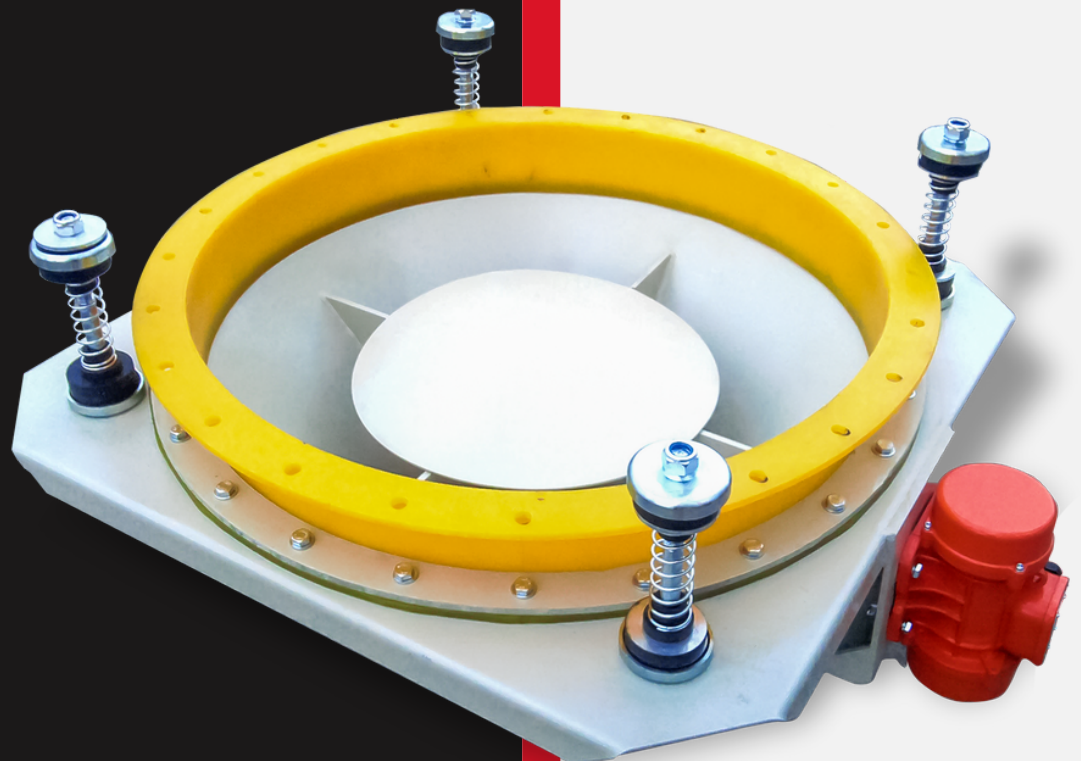

Was ist ein Vibrationsaustragsboden?

Der Vibrationsaustragsboden ist ein kegelförmiges System, das die Austragung von trockenen Massengütern bzw. Schüttgütern mit kontinuierlicher Schwerkraft gewährleistet. Er wird zur Beschickung der nachgeschalteten Dosiersysteme wie Förderbänder, Trichter, Zellenradschleusen usw. eingesetzt, die an seinen Auslauf einmontiert werden.

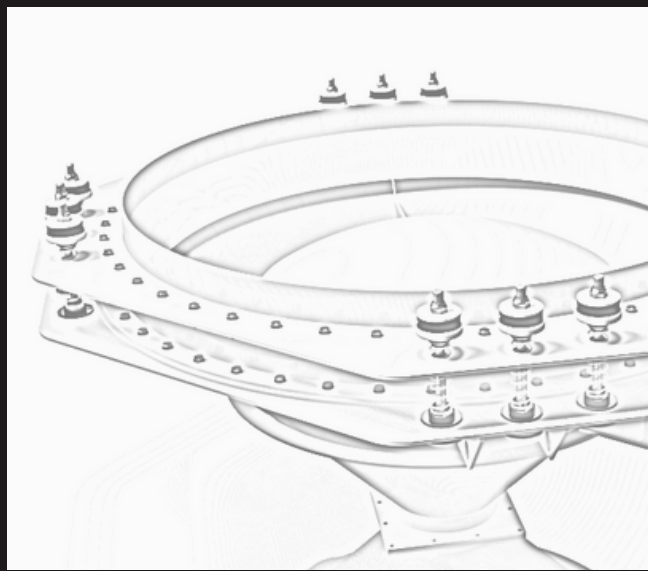

Wie funktioniert ein Vibrationsaustragsboden?

Während des Betriebs werden leichte Vibrationen des Vibrationsaustragsbodens von dem synchronisierten Rüttler und dem Motor erzeugt, die auf das Fördermaterial ins Silo überführt wird, was zu einem freifließenden Durchfluss durch den Vibrationsaustragsboden in die angeschlossene Anlage führt.

- Das Schwingungsniveau des Systems kann einfach eingestellt werden.
- Der Motor ist in einem Gehäuse mit einziger Dichtung untergebracht, so daß keine Riemen verrutschen oder brechen können. Das Gehäuse mit einziger Dichtung stellt sicher, daß kein Öl ausläuft.
- Ein positiver Abfluss wird gewährleistet, wenn der Auslass groß genug ist und kein nachgeschaltetes Dosiersystem den Materialfluss behindert.
- Wenn der Auslass groß genug ist, kann zusätzlich einen zweiten Materialentlastungsteller eingesetzt werden. Der sekundäre Materialentlastungsteller hilft, die Verstopfung und Verdichten von Schüttgütern am Auslass des Aufgabebunkers zu verhindern.

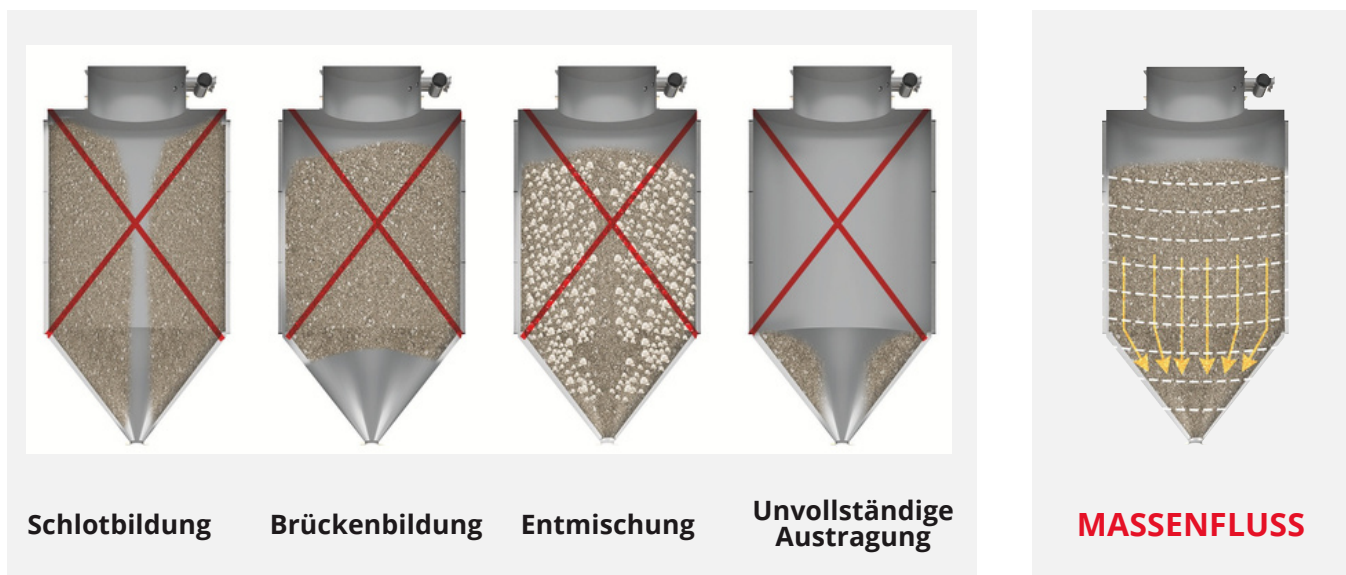

**Beseitigen Sie die Probleme mit Schüttgutfluss
in Silos/Behälter/Vorratsbunker**



Zubehör für Vibrationsaustragsböden

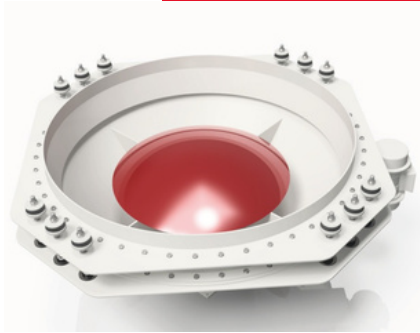

Materialentlastungssteller

Der innere, konisch geformte Materialentlastungssteller befindet sich in der Mitte des Vibrationsaustragsbodens. Es erleichtert den Materialfluss aus dem Aufgabebunker, indem es die Schwingungen direkt auf das Fördermaterial überträgt. Unserer Materialentlastungssteller sind in verschiedenen Konfigurationen (konvexe Platten und Kegelplatten) und Winkeln (15°, 30°, 45°, sowie 60°) erhältlich, je nach der Rieselfähigkeit des zu fördernden Schüttguts und dem Art der Anwendung.

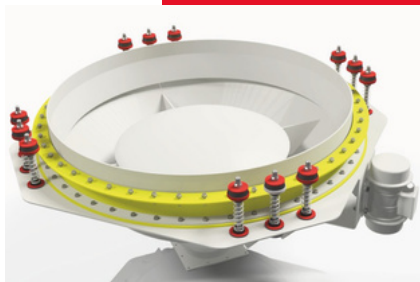

Dichtmanschette aus Polymerwerkstoff

Eine geeignete Ausführung und Einbau der Polyurethan-Dichtung verhindert Abrutschen und den Auslauf des trockenen Schüttguts bzw. Massenguts. Sie ist belastbar und langlebig gegen hohe Spannungen, die Motorvibrationen verursachen.

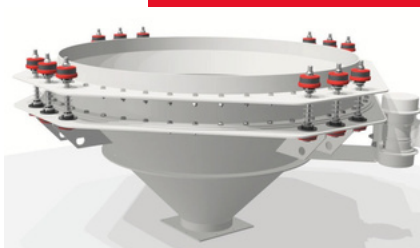

Federaufhängungen

Federaufhängungen sorgen dafür, daß die erzeugten Schwingungen nicht den Aufgabebehälter, sondern den Kegel selbst erschüttern. Sie sind extern am System angebracht, um vollständige Widerstandsfähigkeit gegen die Vibrationen anzubieten.



Flachring

Ein Flachring, der zusammen mit dem Vibrationsaustragsboden geliefert wird, wird kundenseitig am Auslass (etwas Oberhalb des Auslasses) des Silos oder Behälters in der Produktionsstätte angeschweißt. Der Austragsschwingkorb wird beim Einbau des Silos mit dem Flachring verschraubt.



Vibrationsmotor

Ein Vibrationsmotor veranlasst den Vibrationsaustragsboden zu rütteln, was zu einem gleichmäßigen Massenfluss von trockenen Schüttgütern innerhalb des Systems führt. Ein oder zwei Vibrationsmotoren können extern an dem System angebracht werden.

Ausführungen Vibrationsaustragsböden

Vibrationsaustragsböden sind in Werkstoffe ST-37 Baustahl, Hardox-Stahl und AISI304 Edelstahl erhältlich.

Standardmäßige Ausführungen

Die Polimak-standardmäßige Vibrationsaustragsböden besteht aus einem einwandfreien Konus aus Karbonstahl geformt auf einen Metallblech, eine Polyurethan-Dichtung, Federaufhängungen, sowie einem einzigen elektrischen Rüttler.

MERKMALE

- Ein Schutzring
- Material: ST37 Karbonstahl
- Eine Polyurethan-Dichtung
- Kompakte Bauform
- Dauerhafte Aufhängungen und flexible Anschlüsse
- Eine breite Auswahl an inneren Materialentlastungsteller je nach Aufgabestellung



Vibrationsaustragsböden für Nahrungsmittelanwendungen

Hauptsächlich werden Polimak-Vibrationsaustragsböden für Nahrungsmittelanwendungen aus Edelstahl mit hoher Oberflächenqualität angefertigt. Miteinander verbundene Teile sind beidseitig kontunierlich verschweißt, so daß eine perfekte glatte Oberfläche entsteht. Dadurch werden Materialrückstände auf ein Minimum reduziert.

Die Vibrationsaustragsböden für die Nahrungsmittelindustrie sind ideale Lösungen im Bezug auf die Qualität und Zuverlässigkeit für Anwendungen, die Minimierung von Materialrückständen erfordern und streng auf die Vermeidung von Kreuzkontamination achten müssen.

MERKMALE

- Material: AISI304 Edelstahl
- Flexible Silikondichtung
- Ein Schutzring
- Eine breite Auswahl an inneren Materialentlastungsteller je nach Aufgabestellung
- Hygenisches Design
- Hohe Oberflächenqualität
- Dauerhafte Aufhängungen und flexible Anschlüsse

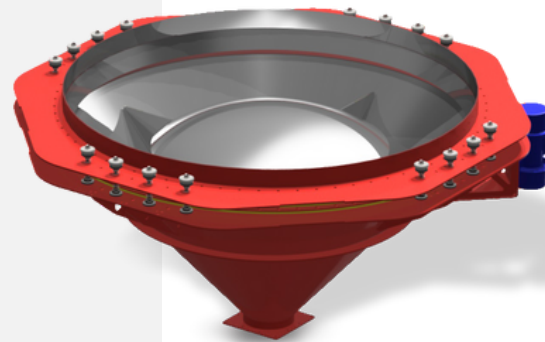

Vibrationsaustragsböden mit verschleißschonende Auslegung

Polimak-Vibrationsaustragsböden mit verschleißschonende Auslegung besteht aus einem einwandfreien Konus aus Hardox-Stahl, eine Dichtmanschette aus Polymerwerkstoff, Federaufhängungen, sowie einem einzigen elektrischen Rüttler.

Solche Vibrationsaustragsböden sind aus Hardox-Stahl angefertigt und bieten eine optimale Lösung für Förderung abrasiver Schüttgüter an. Der Schutzring spielt eine entscheidende Rolle zur Verlängerung der Lebensdauer der Dichtung.

MERKMALE

- Material: Hardox Stahl
- Ein Schutzring
- Eine Dichtmanschette aus Polymerwerkstoff
- Eine breite Auswahl an inneren Materialentlastungsteller je nach Aufgabestellung
- Robuste, kompakte Bauform
- Verschleißschonende Oberfläche
- Dauerhafte Aufhängungen und flexible Anschlüsse



Tabelle der Standardausführungen

PTK 1500 / 12 - K - N

- **VIBRATIONSAUSTRAGSBÖDEN**

- **Innendurchmesser**

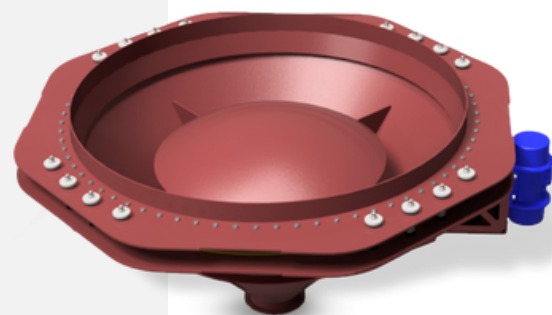
600, 900, 1500, 1800, 2350, 2500, 2600

- **Anzahl der Dämpfer**

4, 12, 16

- **Werkstoff**

K: ST37 Karbonstahl
S: AISI304 Edelstahl
SS: AISI316 Edelstahl
HS: Hardox-Stahl

- **Optionen**

N: Standardausführung
A: Konischer Materialentlastungsteller
B: Konischer+gewölbter Materialentlastungsteller
C2: 2 Ausläufe
C3: 3 Ausläufe
C4: 4 Ausläufe
F: Maßgeschneiderte Auslassflansch
S: Flexible Silikondichtung
O: Maßgeschneiderte Ausführung

Optionen und Zubehör

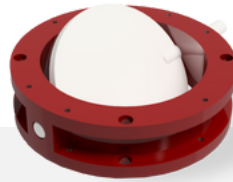

Drehklappenverschluss

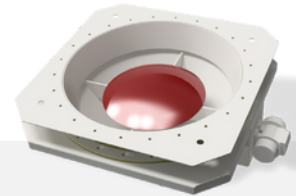

Gewölbte, Konische, Zusammengesetzte Materialentlastungsteller

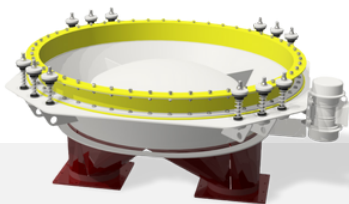

Mannigfaltige Ausläufe



Sekundärer Materialentlastungsteller



Klappenweiche

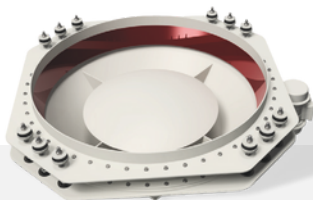

Vielfältige Ausläufe Anschlussflansch

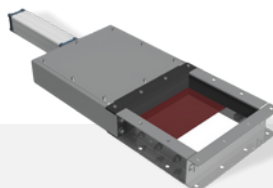

Flachschieber

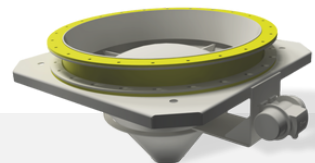

Flexible Dichtung für abrasive Schüttgüter

Maßtabelle Vibrationsaustragsböden

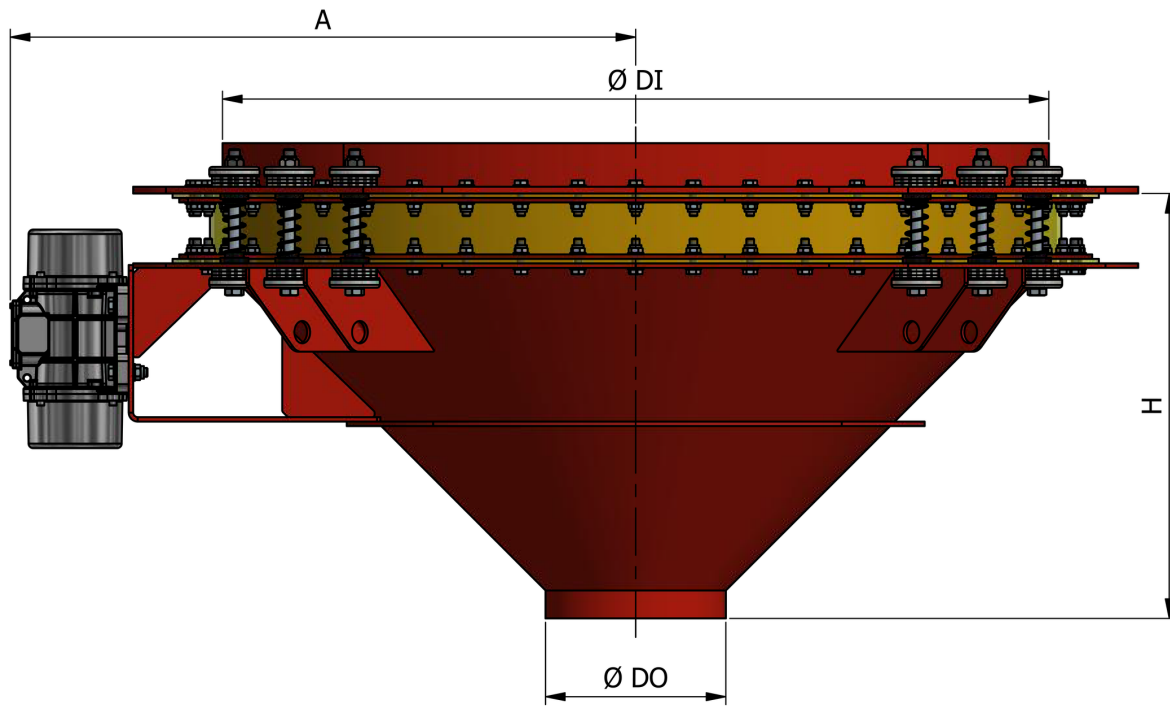

MAßTABELLE

MODELLE	A (mm)	ØDI (mm)	ØDO (mm)	H (mm)	Aufhängung-Nr.	Motor-Nr.
PTK600	500	580	168	400	4	1
PTK900	685	880	219	520	4	1
PTK1500	1115	1480	323	760	12	1
PTK1800	1190	1780	323	910	12	2
PTK2350	1595	2330	406	1150	16	2
PTK2500	1720	2480	406	1290	16	2
PTK2600	1820	2580	406	1350	16	2

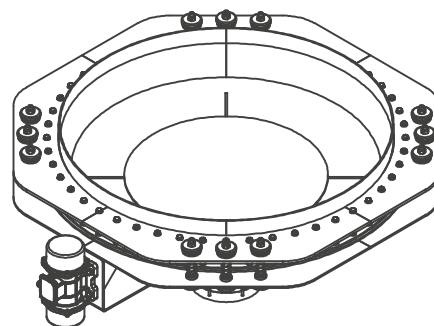
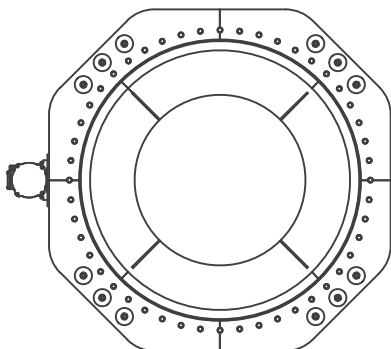

Von Austragsschwingkorb geförderte Schüttgüter

Je nach Schüttgut, das gefördert wird, werden unsere Vibrationsaustragsböden aus den Werkstoffe Karbonstahl, Edelstahl oder anderem Stahlmaterial angefertigt. Diese Austragshilfen sind in vielen Industriebereiche eingesetzt, um verschiedene Schüttgüter zu verarbeiten.



Lebensmittelindustrie

Einige Lebensmittel-Schüttgüter können aufgrund ihrer physikalischen Eigenschaften durch standardmäßige Vibrationsaustragsböden gefördert werden. Allerdings sind hoch empfindliche Trockenschüttgüter wie Babynahrung, fettreiches Milchpulver usw. erfordern den Einsatz von Vibrationsaustragsböden für Nahrungsmittelanwendungen. Maisstärke, Proteinpulver, Maismehl und Gewürze sind einige der trockenen Schüttgütern, die mit unseren Vibrationsaustragsböden gefördert werden können.



Kunststoffindustrie

Kunststoffpulver sind einfach Kunststoff-Schüttgüter, die bei der Synthese von Kunststoffprodukten eingesetzt werden.

Es handelt sich um feinteilige Schüttgüter. Zu den Kunststoffpulvern, die mit unseren Vibrationsaustragsböden gefördert werden können, enthalten PVA-Pulver, PVC-Pulver, Polyethylenpulver und weitere Stoffe.



Industriebereiche Bergbau, Gesteinkörnung

Im Bergbau und in der Gesteinsindustrie werden abrasive trockene Schüttgüter gefördert. Aufgrund der Beschaffenheit dieser Industrien sind die idealen Vibrationsaustragsböden verschleißfest und aus Hardox-Stahl angefertigt. Eisenerzkonzentrate, Kupferpulver, Kalkstein, Gießereisand, Kohleasche, Zement usw. sind einige der Schüttgüter, die von unseren Vibrationsaustragsböden gefördert werden.



Chemiindustrie

Ähnlich wie in der Lebensmittelindustrie müssen auch in der Chemiindustrie eingesetzte Vibrationsaustragsböden korrosionsbeständig sein und rauen Bedingungen standhalten können. Standard- und lebensmitteltaugliche Vibrationsaustragsböden sind die ideale Wahl für die Förderung von Schüttgut in diesem Industriebereich. Zu den geförderten Schüttgütern gehören Harnstoff, Soda, Chlorpulver, Schwefelpulver, Aktivkohle usw.

Vorteile von Vibrations- austragsböden

- Vollständige Widerstandsfähigkeit gegenüber dem Kegelpfopf des Rüttlers durch spezielle Federaufhängungen.
- Flexible Anschlüsse der Dichtung am Ein- und Auslass sorgen für sichere Verbindungen.
- Hervorragende Leistung bei geringem Energieverbrauch.
- Einfache Montage und Wartung, wenige Aufwand bei der Wartungsarbeit.
- Hohe Betriebsfähigkeit.
- Ein gehäuseter Motor in einem Gehäuse mit einfacher Dichtung.
- Gewährleistung einer reibungslosen Entladung.

Anwendungsbeispiele



Pneumatische Fördersysteme



Siloaufsatzfilter

Diverse Polimak-Produkte



Zellenradschleusen



Big-Bag Entleerstation



Mobile Silowagenfüllanlage



Verladegarnituren



Drehkolbengebläsen



Lagersilos

London-Vertretung

3 Shortlands,
Hammersmith London W6
8DA - UK

Tel: +44 (0) 203 609 8826

Wuppertal-Vertretung

Heinz-Fangman-Straße 2-6,
Haus 4, 42287 Wuppertal -
Germany

Tel: +49 202 738 90976

Houston-Vertretung

Houston, Texas, 77433 - USA

Tel: +1 281 881 3088

Glasgow-Vertretung

9 George Square, Glasgow G2
1QQ - UK

Tel: +44 (0) 141 378 4220

Stammwerk Ankara

Başkent O.S.B. 52. Cad. No:3
Malıköy Temelli Sincan,
Ankara - Türkiye

Tel: +90 312 354 0976

Istanbul-Vertretung

Saray Mh. Dr. Adnan Büyükdeniz
Cad. No:4 Akkom Ofis Park 2. Blok
Kat 10 Ümraniye, Istanbul - Türkiye

Tel: +90 216 692 1116